

Specification sheet

XD 370

FAT 6X4 Kamyon

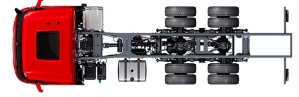

ENGINES

XD NewGen 300 MX-11 (220 kW / 299 hp)
XD NewGen 340 MX-11 (251 kW / 341 hp)
XD NewGen 370 MX-11 (270 kW / 367 hp)
XD NewGen 410 MX-11 (300 kW / 408 hp)
XD NewGen 450 MX-11 (330 kW / 449 hp)

GVM¹⁾

26000 kg
Max. front 8000 kg
Max. rear 18000 kg

GCM²⁾

44000 kg

DAF Trucks Turkey, Otomotiv Ticaret Limited Sirketi, www.DAF.com

KABIN DIŐI

Luxurious Day Cab, yakıt verimlilięi saęlayan sürüş ve düşük CO2 emisyonu saęlayan eşsiz aerodinamięe sahiptir. Büyük yan camlarıyla kenarları eğimli olan bu devasa ve derin ön cam, sürücü için üstün doğrudan görüş özellięiyle yol güvenlięini artırır. Kabin uzunluęu: 2030 mm, kabin geniřlięi: 2500 mm. Kabin giriř basamaęı sayısı: 2.; Kabin süspansiyonu mekanik; LED farlar; DAF Corner View yok.

Optional

07018 Sleeper Cab	01836 LED Tavan Iřıkları
06244 Sleeper High Cab	00949 LED Tvn Iřıkları; yrdc. Kbn tvnndk LED Imblr, hzr
02889 Şasi önü uygulaması: alt plakasız	01925 Kabin arka duvarı için iki LED çalışma lambası
02952 Şasi önü uygulaması: alt plaka aerodinamięi	01891 Kabin önünde döner ikaz lambaları, hazır
07586 Şasi önü uygulaması: saęlam	06629 İki adet döner ışık
01226 Kabin süspansiyonu havalı	03232 Güneş kontrol folyolu ön cam
03358 Dış güneřlik	03317 Arka cam: çift cam
03922 Sis lambaları ön	07343 Geniř görüşlü pencere, yardımcı sürücü kapısı
00936 Kabin tavanındaki yardımcı LED lambalar, hazır	01362 DAF Dijital Görüntü Sistemi

AERODİNAMİK

Optional

00008 Ayarlı kısa tavan rüzgarlığı, Sleeper High Cab	00082 Day Cab için ayarlanabilir tavan rüzgarlığı
00124 Ayr uzn tvn rüzg, ort > 4 m (!) Sl. High Cab	00097 Sleeper Cab için ayarlanabilir tavan rüzgarlığı
01538 Ayar uzn tvn rüzg, yüks > 4 m (!) Sleeper High	00020 Ayarlı uzun tvn rüzgarlığı, alçak Sleeper High Cab
02662 Ayarlı. uzun tav. rüzg., orta XD Sleeper High Cab	

RENKLER

Kabin rengi E1980 Crystal White; Şasi rengi gri.; Tamponun rengi: Crystal White.

KABIN İÇ MEKANI

Kabin içi döşeme rengi: Luxury; Kumanda tablosu kaplaması: Vision; Kabin içi dekorasyonu: Hexagon; Sürücü koltuęu: Comfort Air; Yrd. sürç. kolt.: kumař kılıflı sinema; Kumanda tablosu üzeri masa yok; Ortada saklama bölmesi; Otomatik Sıcaklık Kontrolü ve klima; Yardımcı kabin ısıtıcısı yok.

Optional

02354 Gümüş rengi vurgulara sahip direksiyon simidi	02117 'çüncü koltuk
02355 Direksiyon, deri	02837 Kumanda tablosu üzeri masa
02353 Kabin içi dekorasyonu: Argenta	03948 Tek çekmece
02350 Kabin içi dekorasyonu: Natura	03954 Buzdolabı
07733 Sürücü koltuęu: Luxury Air	02838 Alt yatak için köpük şilte
07736 Sürücü koltuęu: Super Air	02854 Alt yatak için Xtra Comfort şilte
07737 Sürücü koltuęu: Xtra Leather Air	01775 Alt yatak için Xtra Comfort şilte ve yatak pedi
09541 Kol dayanaęı sürücü koltuęu	06970 Otomatik Kabin Klima Kontrolü
01740 Sürücü koltuęunun her iki tarafında kolçak	

İLETİŐİM VE SÜRÜŐ YÖNETİMİ

PACCAR Connect yok; Takograf dijital, VDO 1B; Hız sınırlayıcı ayarı 85/90 km/sa; Luxury hoparlörlü DAF Infotainment Luxury; FCW ve AEBS-3'li Uyarlanabilir Hız Sabitleyici; Sürücü Performansı Yardımcısı.

Optional

09681 Maut hazırlığı	06991 Tahmini Hız Sabitleyici
06211 FM/DAB/DAB+ radyolu DAF Infotainment System	06992 Tahmini Hız Sabitleyici lite

GÜVENLİK VE EMNİYET

Şeritten Ayrılma Uyarısı Sistemi; Araç Stabilite Kontrolü (VSC); Temel motor immobilizeri sistemi; EC-ADR paketleri yok; DAF Side & Turn Assist.

Optional

08631 Hava yastığı (sürücü) ve 2 em. kemeri gerdiricisi	00795 Güvenlik düzenlemeleri EC ADR
--	--

SÜSPANSİYON VE DİNGİLLER

Ön: 8,00 t, parabolik, 163N; Arka dingil yükü 13,00+13,00 t; Arka: 26,00 t, havalı süspansiyon, HR1670T; Kaldırma cihazı yok.

Optional

06257 Ön dingil yükü 9,00 t	04549 Arka dingil yükü 10,50+10,50 t
02788 Arka dingil SR1360T	
01601 Arka yaylar trapez	08191 Dingil yükü izleme

TEKERLEKLER VE LASTİKLER

Döndürülen arka dingiller: 315/70R22.5; F1,315/70R22.5GO FMXSE 156/150 L Steering BBA 3P; R1,315/70R22.5GO FMXDE 154/150 L Traction BBA 3P.

Optional

16152 Lastik markaları ve tipleri

TAHRİK HATTI

MX-11 motor, çoklu tork 6 silindirli dizel motor, 10,8 litre. 270 kW (367 hp) çıkış, 1600 dev/dak'ta. Maksimum tork 900-1125 dev/dak'da 1950 Nm.; Egzoz emisyonu Euro 6; Eco yakıt; 12 vitesli TraXon 12TX2610 OD, 12,92-0,77; Şanzıman oranı 12,92-0,77; Arka dingil oranı 3,46.

Optional

07110 Eco performansı	09637 Sıvı taşımacılığı
02313 Şanzıman direct drive	09638 Arazi uygulamaları
01514 Urge-to-move	01498 Rock-free işlevli arazi uygulamaları
07101 Standart taşımacılık, Lite modeli	

FREN SİSTEMİ

Egzoz freni; Önde havalandırılan disk frenler, kampanalı frenleri olan arka bağlantı dingili. Elektronik kumandalı (EBS) çift devreli hava sistemi..

Optional

09921 MX Motor Freni	01572 Park freni kumandası, elektro-pnömatik
02715 ZF İntarderler	06127 Disk frenli döndürülen arka dingil

ŐASI

Dingil mesafesi 4,55 m / arka çıkıntı 2,90 m; Yan eleman uzunluęu 310 mm; standart parça yeri; 340 L alüm. yakıt deposu sol, yükseklik 620 mm; AdBlue® deposu 45 litre, şasinin solunda; Ön koruma (FUP); Sıçramayı önleme.

Optional

16157 Yakıt depoları, malzeme ve boyutlar	03323 LED'li arka lamba
07070 Yedek tekerlek taşıyıcısı sol-taraf	

ÇEKİ DEMİRİ VE TREYLER DONANIMI

Kapatma elemanı D değeri = 0 kN.

Optional

- 07033 Ringfeder römork kaplini D=13,7 08027 Rockinger römork kaplini D=20,0
- 07034 Ringfeder römork kaplini D=20,0 04659 Treyler kablosu EBS
- 08026 Rockinger römork kaplini D=13,0

GÖVDE YAPIMI İÇİN GÖVDELER VE HAZIRLIKLAR

Şasi uygulama soketi.

Optional

- 09421 Ek yedek kablo tesisatı

POWER TAKE-OFF (PTO)

Optional

- 16148 PTO tipleri ve konumları

24 V GÜÇ KAYNAĞI

Alternatör 110 A, aküler 2x 140 Ah..

Optional

- 04492 Alternatör 130 A 07671 Akü 2x 210 Ah AGM C tipi
- 08775 Alternatör 150 A 06440 Aküler 2x230 Ah
- 08797 Aküler 2x175Ah

GVM VE GCM

Şasi ağırlığıyla ilgili teknik GVM maks. 33.000 kg; Tahrik hattıyla ilgili maks. GCM 50.000 kg sınıf 2.

Optional

- 00200 Tahrik hattıyla ilgili maks. GCM 38.000 kg sınıf 2 07279 Tahrik hattı ile ilgili maks. GCM 60000 kg sınıf 2
- 00778 Tahrik hattıyla ilgili maks. GCM 58.000 kg sınıf 2 00157 Tahrik hattıyla ilgili maks. GCM 61.000 kg sınıf 2

UYGULAMA ŞARTLARI

Hava girişi, ön.

Optional

- 02260 Ekstra kabin yalıtımı 06614 Toz birikmesini önleyici kalkan
- 03648 Siklonik hava emişi yüksek 06620 Toz birikmesini önleyici kalkan + sineklik

SERVİS VE BAKIM

Standart Garanti kapsamında 1 yıl OEM tarafından sağlanan komple araç bakımı (gerçek aşınma parçaları hariç), 2. yıl tahrik hattı bakımı ve 1 yıl yolda kalma durumunda kurtarma hizmeti sunulur.; ITS servis.

ARAÇ TESLİMATI

Türkiye için takım kiti.

Optional

- 07569 Kaldırma krikosu

SEÇENEK PAKETLERİ

Optional

- 17448 Güvenlik paketi NGD 17595 Executive Paketi XD/XF

Go to [DAF.com](https://www.daf.com) to configure your own perfect DAF.

XD 370

FAT 6X4 Kamyon

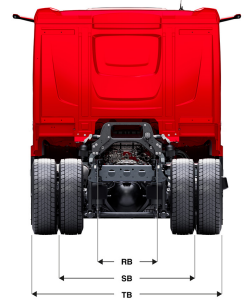
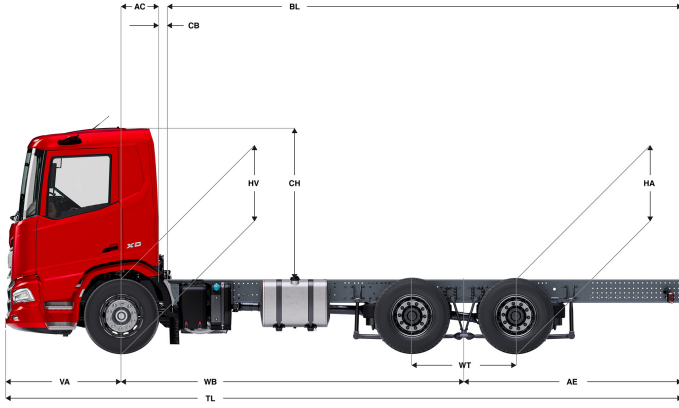

	Wheelbase - AE		Unladen weight ⁹⁾			Gross Carrying Capacity			Variable dimensions									
	WB	AE ⁵⁾	Front	Rear	Total	Front	Rear	Total	AC	CB ⁶⁾	CH	BL ⁷⁾	BL	TL	HA ⁸⁾	HA ⁹⁾	TK ¹⁰⁾	TW ¹¹⁾
DAY CAB	4,05	2,65	4866	4176	9041	3134	13824	16959	0,50	0,07	2,01	5,90	6,23	8,23	1,03	1,00	14,14	15,54
	4,55	2,90	4928	4349	9276	3072	13651	16724	0,50	0,07	2,01	6,79	7,16	8,98	1,03	1,00	15,44	16,86
	5,00	3,20	4969	4484	9453	3031	13516	16547	0,50	0,07	2,01	7,58	7,99	9,73	1,03	1,00	16,61	18,05
	5,55	3,20	5006	4521	9527	2994	13479	16473	0,50	0,07	2,01	8,55	9,01	10,28	1,03	1,00	18,05	19,50
SLEEPER CAB	4,05	2,65	4967	4179	9146	3033	13821	16854	0,83	0,07	2,01	5,27	5,61	8,23	1,03	1,00	14,14	15,54
	4,55	2,90	5029	4352	9381	2971	13648	16619	0,83	0,07	2,01	6,16	6,53	8,98	1,03	1,00	15,44	16,86
	5,00	3,20	5071	4487	9558	2929	13513	16442	0,83	0,07	2,01	6,96	7,37	9,73	1,03	1,00	16,61	18,05
	5,55	3,20	5108	4524	9632	2892	13476	16368	0,83	0,07	2,01	7,94	8,39	10,28	1,03	1,00	18,05	19,50
SLEEPER HIGH CAB	4,05	2,65	4998	4178	9177	3002	13822	16823	0,83	0,07	2,49	5,28	5,61	8,23	1,03	1,00	14,14	15,54
	4,55	2,90	5060	4351	9411	2940	13649	16589	0,83	0,07	2,49	6,18	6,54	8,98	1,03	1,00	15,44	16,86
	5,00	3,20	5102	4486	9588	2898	13514	16412	0,83	0,07	2,49	6,97	7,38	9,73	1,03	1,00	16,61	18,05
	5,55	3,20	5139	4524	9663	2861	13476	16337	0,83	0,07	2,49	7,95	8,41	10,28	1,03	1,00	18,05	19,50

OTHER DIMENSIONS

VA: 1,53 WT: 1,40 HV¹²⁾: 1,01 HV¹³⁾: 0,95 RB: 0,79 SB: 1,82 TB¹⁴⁾: 2,48

- 1) GVM, kayıt belgelerine uygun.
- 2) GCM, kayıt belgelerine uygun.
- 3) Aks yükü standart lastik boyutunda göre.
- 4) Şasi ve Kabin ağırlığı sunlarla hesaplandı: Standart teknik özellik öğeleri sadece 340 litre yakıt, 45 litre AdBlue® ve 80 kg sürücü ağırlığı, tolerans ± %3. Teknik özelliklerin değiştirilmesi, aracın ağırlığını büyük ölçüde etkileyebilir.
- 5) Gösterilen WB için başka AE boyutları mevcut olabilir. Arka uzantıyı hesaplanan kasa uzunluğuna göre değiştirin.
- 6) CB boyutu; standart hava girişi ve/veya egzozu dayanmaktadır.
- 7) Müşteriye özel kasa uzunluğunu TOPEC kullanarak hesaplayın. Kasa uzunlukları, maksimum dingil yükünde eşit olarak dağılmış yüke göre gösterilmektedir.

- 8) Yüksüz aracın çeker dingil(ler)in ortasındaki şasi yüksekliği.
- 9) Yüklü aracın çeker dingil(ler)in ortasındaki yükseklik.
- 10) TK = Bordürler arasında dönme dairesi.
- 11) TW = duvarlar arasında dönme mesafesi.
- 12) Yüksüz aracın ön dingil(ler)in ortasındaki yükseklik.
- 13) Yüklü aracın ön dingil(ler)in ortasındaki yükseklik.
- 14) TB arkadaki toplam genişliktir. (Ön dingilin ortasında 255).

Depending on the vehicle configuration a specific option may not be possible. The availability and specification of this vehicle may differ per country. For further information please contact the DAF organisation. Pictures and technical illustrations are not binding in detail and can differ from the standard specification. Subject to modification without prior notice.