

Specification sheet

XD 370

FAX 8X2 Kamyon



ENGINES

XD NewGen 370 MX-11 (270 kW / 367 hp)

XD NewGen 410 MX-11 (300 kW / 408 hp)

XD NewGen 450 MX-11 (330 kW / 449 hp)

GVM¹⁾

32200 kg

Max. front 14200 kg

Max. rear 18000 kg

GCM²⁾

38000 kg

KABIN DIŐI

Luxurious Day Cab, yakıt verimliđi sađlayan sürüş ve düşük CO2 emisyonu sađlayan eşsiz aerodinamiđe sahiptir. Büyük yan camlarıyla kenarları eğimli olan bu devasa ve derin ön cam, sürücü için üstün doğrudan görüş özelliđiyle yol güvenliđini artırır. Kabin uzunluđu: 2030 mm, kabin geniřliđi: 2500 mm. Kabin giriř basamađı sayısı: 3.; Kabin süspansiyonu mekanik; LED farlar; DAF Corner View yok.

Optional

07018 Sleeper Cab	00949 LED Tvn Iřkıl; yrdc. Kbn tvnndk LED Imblr, hzr
06244 Sleeper High Cab	01925 Kabin arka duvarı için iki LED çalışma lambası
07586 Şasi önü uygulaması: sađlam	01891 Kabin önünde döner ikaz lambaları, hazır
01226 Kabin süspansiyonu havali	06629 İki adet döner ışık
03358 Dış güneřlik	03232 Güneř kontrol folyolu ön cam
03922 Sis lambaları ön	03317 Arka cam: çift cam
00936 Kabin tavanındaki yardımcı LED lambalar, hazır	07343 Geniř görüşlü pencere, yardımcı sürücü kapısı
01836 LED Tavan Iřıkları	01362 DAF Dijital Görüntü Sistemi

AERODINAMİK

Optional

00008 Ayarlı kısa tavan rüzgarlıđı, Sleeper High Cab	00082 Day Cab için ayarlanabilir tavan rüzgarlıđı
00124 Ayr uzv tvn rüzg, ort > 4 m (!) Sl. High Cab	00097 Sleeper Cab için ayarlanabilir tavan rüzgarlıđı
01538 Ayar uzv tvn rüzg, yüks > 4 m (!) Sleeper High	00020 Ayarlı uzun tvn rüzgarlıđı, alçak Sleeper High Cab

RENKLER

Kabin rengi E1980 Crystal White; Şasi rengi gri.; Tamponun rengi: Crystal White.

KABIN İÇ MEKANı

Kabin içi döřeme rengi: Luxury; Kumanda tablosu kaplaması: Vision; Kabin içi dekorasyonu: Hexagon; Sürücü koltuđu: Comfort Air; Yrd. sürç. kolt.: kumař kılıflı sinema; Kumanda tablosu üzeri masa yok; Ortada saklama bölmesi; Otomatik Sıcaklık Kontrolü ve klima; Yardımcı kabin ısıtıcısı yok.

Optional

02354 Gümüş rengi vurgulara sahip direksiyon simidi	02117 'çüncü koltuk
02355 Direksiyon, deri	02837 Kumanda tablosu üzeri masa
02353 Kabin içi dekorasyonu: Argenta	03948 Tek çekmece
02350 Kabin içi dekorasyonu: Natura	03954 Buzdolabı
07733 Sürücü koltuđu: Luxury Air	02838 Alt yatak için köpük řilte
07736 Sürücü koltuđu: Super Air	02854 Alt yatak için Xtra Comfort řilte
07737 Sürücü koltuđu: Xtra Leather Air	01775 Alt yatak için Xtra Comfort řilte ve yatak pedi
09541 Kol dayanađı sürücü koltuđu	06970 Otomatik Kabin Klima Kontrolü
01740 Sürücü koltuđunun her iki tarafında kolçak	

İLETİŐİM VE SÜRÜŐ YÖNETİMİ

PACCAR Connect yok; Takograf dijital, VDO 1B; Hiz sınırlayıcı ayar 85/90 km/sa; Luxury hoparlörü DAF Infotainment Luxury; FCW ve AEBS-3'li Uyarlanabilir Hiz Sabitleyici; Sürücü Performansı Yardımcısı.

Optional

09681 Maut hazırlıđı	09909 Uyarlanabilir Hiz Sabitleyici (ACC), FCW özelliđi
06211 FM/DAB/DAB+ radyolu DAF Infotainment System	06991 Tahmini Hiz Sabitleyici
09908 Hiz sabitleyici	06992 Tahmini Hiz Sabitleyici lite

GÜVENLİK VE EMNİYET

Şeritten Ayrılma Uyarısı Sistemi; Araç Stabilité Kontrolü (VSC); Temel motor immobilizeri sistemi; EC-ADR paketleri yok; DAF Side & Turn Assist.

Optional

08631 Hava yastıđı (sürücü) ve 2 em. kemeri gerdiricisi	00795 Güvenlik düzenlemeleri EC ADR
--	--

SÜSPANSİYON VE DİNGİLLER

Ön: 2x 9,00 t, parabolik, 183N; Arka dingil yükü 13,00 t; Arka: 20,00 t, havali süspansiyon, SR1347; Arkadaki dingilin yükü 8,0 t; Kaldırma cihazı.

Optional

04057 Arka dingil HR1356	08191 Dingil yükü izleme
---------------------------------	---------------------------------

TEKERLEKLER VE LASTİKLER

Döndürülen arka dingiller: 315/70R22.5; F1,385/55R22.5GO FMXSE 160/000 K Steering BBA 3P; R1,315/70R22.5GO FMXDE 154/150 L Traction BBA 3P; R2,315/70R22.5GO FMXSE 156/150 L Steering BBA 3P.

Optional

16152 Lastik markaları ve tipleri
--

TAHRİK HATTı

MX-11 motor, çoklu tork 6 silindirli dizel motor, 10,8 litre. 270 kW (367 hp) çıkış, 1600 dev/dak'ta. Maksimum tork 900-1125 dev/dak'da 1950 Nm.; Egzoz emisyonu Euro 6; Eco yakıt; 12 vitesli TraXon 12TX2010 DD, 16,69-1,00; Şanzıman oranı 16,69-1,00; Arka dingil oranı 2,53.

Optional

07110 Eco performansı	09637 Sıvı taşımacılıđı
02314 Şanzıman overdrive	09638 Arazi uygulamaları
01514 Urge-to-move	01498 Rock-free işlevli arazi uygulamaları
07101 Standart taşımacılık, Lite modeli	03720 ASR yok

FREN SİSTEMİ

Egzoz freni; Havalandırılan disk frenler ön ve arka. Elektronik kumandalı (EBS) çift devreli hava sistemi. Otomatik hava ısıtmalı kurutuculu motor tahrikli, su sođutmalı hava kompresörü..

Optional

09921 MX Motor Freni	01572 Park freni kumandası, elektro-pnömatik
02715 ZF İntarderı	00929 Kampanalı frenli döndürülen arka dingil

ŐASI

Dingil mesafesi 5,00 m / arka çıkıntı 1,75 m; Yan eleman uzunluđu 310 mm; standart parça yeri; 340 L alüm. yakıt deposu sol, yükseklik 620 mm; AdBlue® deposu 45 litre, akü kutusu altında solda; Ön koruma (FUP); Sıçramayı önleme.

Optional

16157 Yakıt depoları, malzeme ve boyutlar	03323 LED'li arka lamba
07070 Yedek tekerlek taşıyıcısı sol-taraf	

ÇEKİ DEMİRİ VE TREYLER DONANIMI

Kapatma elemanı D değeri = 0 kN.

Optional

- 07033** Ringfeder römork kaplini D=13,7 **08027** Rockinger römork kaplini D=20,0
07034 Ringfeder römork kaplini D=20,0 **04659** Treyler kablosu EBS
08026 Rockinger römork kaplini D=13,0

GÖVDE YAPIMI İÇİN GÖVDELER VE HAZIRLIKLAR

Şasi uygulama soketi.

Optional

- 09421** Ek yedek kablo tesisatı

POWER TAKE-OFF (PTO)

Optional

- 16148** PTO tipleri ve konumları

24 V GÜÇ KAYNAĞI

Alternatör 130 A, akü 2x 140 Ah..

Optional

- 08775** Alternatör 150 A **07671** Akü 2x 210 Ah AGM C tipi
08797 Aküler 2x175Ah **06440** Aküler 2x230 Ah

GVM VE GCM

Şasi ağırlığıyla ilgili teknik GVM maks. 37.000 kg; Tahrik hattıyla ilgili maks. GCM 38.000 kg sınıf 2.

Optional

- 03673** Tahrik hattıyla ilgili maks. GCM 44.000 kg sınıf 2 **00939** Tahrik hattıyla ilgili maks. GCM 56.000 kg sınıf 2

UYGULAMA ŞARTLARI

Hava girişi, ön.

Optional

- 02260** Ekstra kabin yalıtımı **06614** Toz birikmesini önleyici kalkan
03648 Siklonik hava emişi yüksek **06620** Toz birikmesini önleyici kalkan + sineklik

SERVİS VE BAKIM

Standart Garanti kapsamında 1 yıl OEM tarafından sağlanan komple araç bakımı (gerçek aşınma parçaları hariç), 2. yıl tahrik hattı bakımı ve 1 yıl yolda kalma durumunda kurtarma hizmeti sunulur; ITS servis.

ARAÇ TESLİMATI

Türkiye için takım kiti.

Optional

- 07569** Kaldırma krikosu

SEÇENEK PAKETLERİ

Optional

- 17448** Güvenlik paketi NGD **17595** Executive Paketi XD/XF

Go to [DAF.com](https://www.daf.com) to configure your own perfect DAF.

XD 370

FAX 8X2 Kamyon

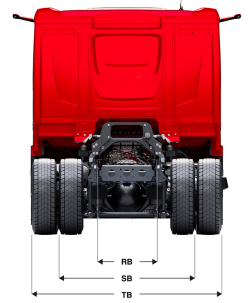
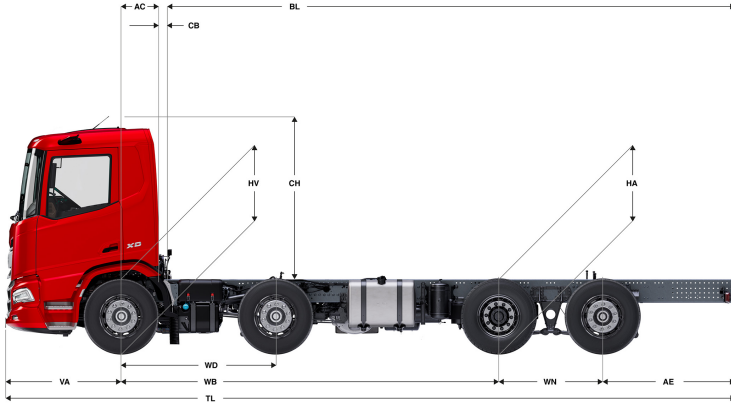

	Wheelbase - AE		Unladen weight ⁹⁾			Gross Carrying Capacity			Variable dimensions									
	WB	AE ⁵⁾	Front	Rear	Total	Front	Rear	Total	AC	CB ⁶⁾	CH	BL ⁷⁾	BL	TL	HA ⁸⁾	HA ⁹⁾	TK ¹⁰⁾	TW ¹¹⁾
DAY CAB	4,60	1,55	7635	2292	9927	6565	15708	22273	0,50	0,07	2,01	7,03	7,03	9,08	1,02	0,99	17,65	18,90
	5,00	1,75	7564	2507	10071	6636	15493	22129	0,50	0,07	2,01	7,57	7,57	9,68	1,02	0,99	18,86	20,12
	5,70	2,00	7415	2761	10175	6785	15239	22025	0,50	0,07	2,01	8,54	8,54	10,63	1,02	0,99	20,98	22,25
SLEEPER CAB	4,60	1,55	7770	2270	10039	6430	15730	22161	0,83	0,07	2,01	6,40	6,40	9,08	1,02	0,99	17,65	18,90
	5,00	1,75	7696	2487	10183	6504	15513	22017	0,83	0,07	2,01	6,95	6,95	9,68	1,02	0,99	18,86	20,12
	5,70	2,00	7545	2743	10288	6655	15257	21912	0,83	0,07	2,01	7,91	7,91	10,63	1,02	0,99	20,98	22,25
SLEEPER HIGH CAB	4,60	1,55	7808	2261	10069	6392	15739	22131	0,83	0,07	2,49	6,40	6,40	9,08	1,02	0,99	17,65	18,90
	5,00	1,75	7734	2480	10214	6466	15520	21986	0,83	0,07	2,49	6,97	6,97	9,68	1,02	0,99	18,86	20,12
	5,70	2,00	7581	2737	10318	6619	15263	21882	0,83	0,07	2,49	7,93	7,93	10,63	1,02	0,99	20,98	22,25

OTHER DIMENSIONS	VA: 1,53	WD: 2,05	WN: 1,40	HV ¹²⁾ : 1,05	HV ¹³⁾ : 0,99	RB: 0,79	SB: 1,82	TB ¹⁴⁾ : 2,48
------------------	----------	----------	----------	--------------------------	--------------------------	----------	----------	--------------------------

- 1) GVM, kayıt belgelerine uygun.
- 2) GCM, kayıt belgelerine uygun.
- 3) Aks yükü standart lastik boyutunda göre.
- 4) Şasi ve Kabin ağırlığı sunlarla hesaplandı: Standart teknik özellik öğeleri sadece 340 litre yakıt, 45 litre AdBlue® ve 80 kg sürücü ağırlığı, tolerans ± %3. Teknik özelliklerin değiştirilmesi, aracın ağırlığını büyük ölçüde etkileyebilir.
- 5) Gösterilen WB için başka AE boyutları mevcut olabilir. Arka uzantı hesaplanan kasa uzunluğuna göre değişir.
- 6) CB boyutu; standart hava girişi ve/veya egzozu dayanmaktadır.
- 7) Müşteriye özel kasa uzunluğunu TOPEC kullanarak hesaplayın. Kasa uzunlukları, maksimum dingil yükünde eşit olarak dağılmış yüke göre gösterilmektedir.

- 8) Yüksüz aracın çeker dingilin ortasındaki yükseklik (sevk dingili aşağı).
- 9) Yüklü aracın çeker dingil(ler)in ortasındaki yükseklik.
- 10) TK = Bordürler arasında dönme dairesi.
- 11) TW = duvarlar arasında dönme mesafesi.
- 12) Yüksüz aracın ön dingil(ler)in ortasındaki yükseklik.
- 13) Yüklü aracın ön dingil(ler)in ortasındaki yükseklik.
- 14) TB arkadaki toplam genişliktir. (Ön dingilin ortasında 255).

Depending on the vehicle configuration a specific option may not be possible. The availability and specification of this vehicle may differ per country. For further information please contact the DAF organisation. Pictures and technical illustrations are not binding in detail and can differ from the standard specification. Subject to modification without prior notice.